

ITALIAN KITCHENS SINCE 1950



Progettiamo spazi da vivere
dove cucinare è una delle
infinite possibilità.

Made in Italy dal 1950

*We design spaces to live in
where cooking is one of the
infinite possibilities.*

Made in Italy since 1950





BE INSPIRED by DREAMS

after more than 75 years
we are still doing it

L'essenza di Floritelli Cucine nasce dall'incontro tra una solida tradizione artigianale, l'innovazione tecnologica e i più avanzati processi industriali. Da oltre 75 anni guardiamo al futuro, realizzando soluzioni interamente Made in Italy, sinonimo di eccellenza e qualità. Ogni progetto è un'opera unica, progettata per riflettere identità, valori e sogni dei nostri clienti.

Floritelli Cucine is defined by the combination of solid craftsmanship, technological innovation and the most advanced industrial processes. For over 75 years, we have been looking to the future, creating 'Made in Italy' solutions that are synonymous with excellence and quality. Each project is a unique creation, designed to reflect the identity, values, and aspirations of our clients.



Dal 1950, Floritelli Cucine dà forma a spazi di vita autentici, fondendo artigianalità, design e innovazione. Il 75° anniversario celebra radici solide con lo sguardo rivolto al futuro.

Since 1950, Floritelli Cucine has been create authentic living spaces by combining craftsmanship, design and innovation. The 75th anniversary celebrates solid roots with an eye on the future.

Desde 1950, Floritelli Cucine ha dado forma a auténticos espacios de vida fusionando artesanía, diseño e innovación. El 75 aniversario celebra sus sólidas raíces con la vista puesta en el futuro.

Depuis 1950, Floritelli Cucine crée des espaces de vie authentiques en alliant artisanat, design et innovation. Le 75e anniversaire célèbre des racines solides tout en étant tourné vers l'avenir.



TECHNOLOGICAL EVOLUTION

REVOLUTION OF MATERIALS

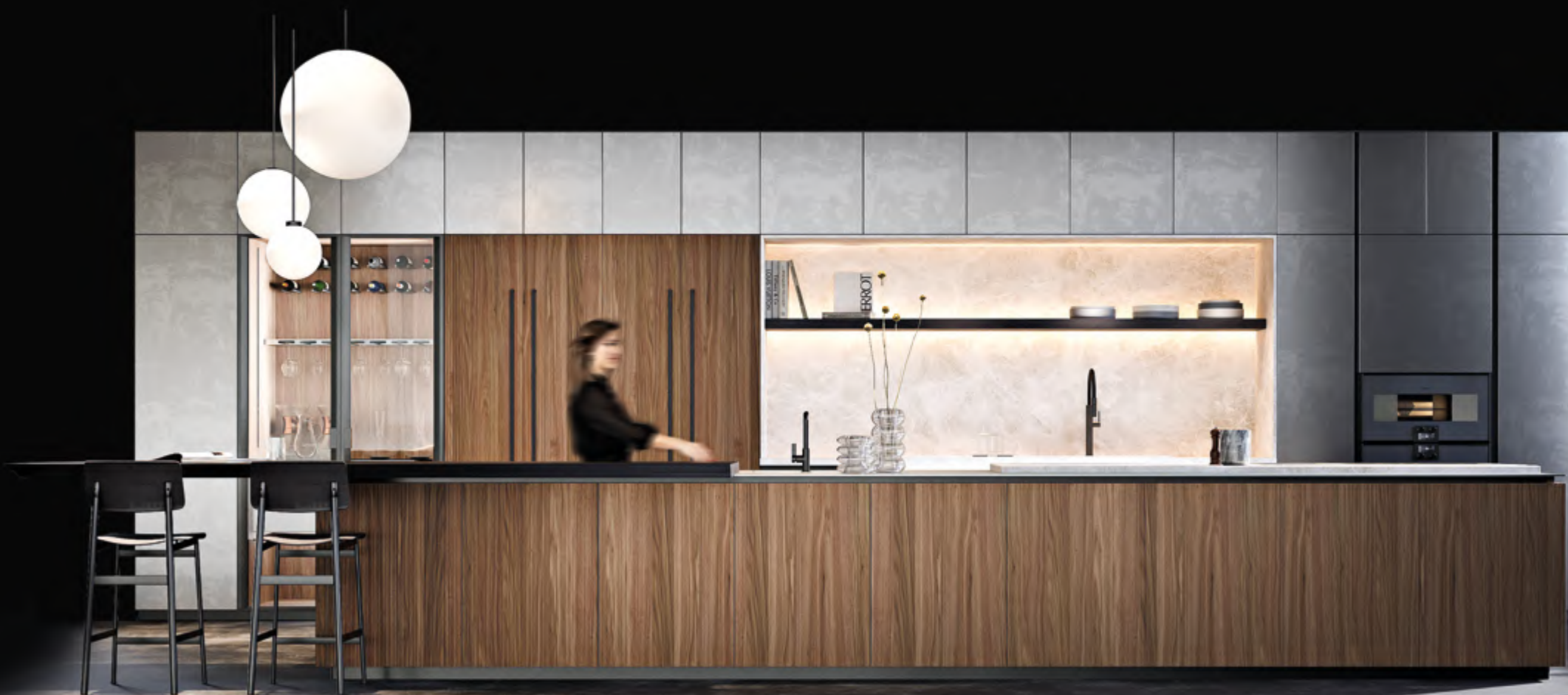

CUSTOM YOUR IDEAS

COMBINE THE ELEMENTS

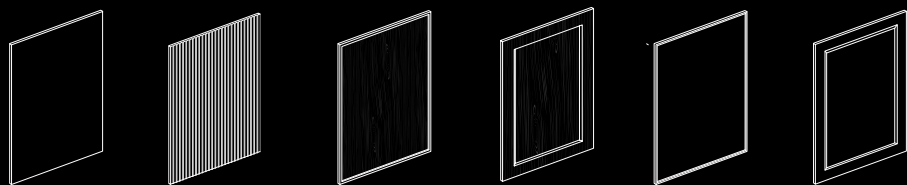

Ares

Milled

Slim

Kea

Frame

Dafne

Il Sistema 84 consente di progettare la propria cucina in modo flessibile e personalizzato. Lo stile e le soluzioni possono essere combinate insieme. **L'elemento guida è l'anta** che è liscia, con cornice e tridimensionale, con maniglia o con Gola GLine e DLine.

El **Sistema 84** permite diseñar la cocina de forma flexible y personalizada. Estilo y soluciones pueden combinarse. **El elemento protagonista es la puerta**, que es lisa, enmarcada y tridimensional, con asa o con tirador Gola GLine y DLine.

Sistema 84 allows you to design your own kitchen in a flexible and customised way. Style and solutions can be combined.

The key element is the door, which is smooth, framed, and three-dimensional, with a handle or GLine and DLine groove.

Sistema 84 permet de concevoir la cuisine de manière flexible et personnalisée. Les solutions sont multiples sans jamais renoncer au style. **L'élément principal est la porte** qui est lisse, avec cadre et tridimensionnelle, avec poignée ou avec prise de main GLine et DLine.

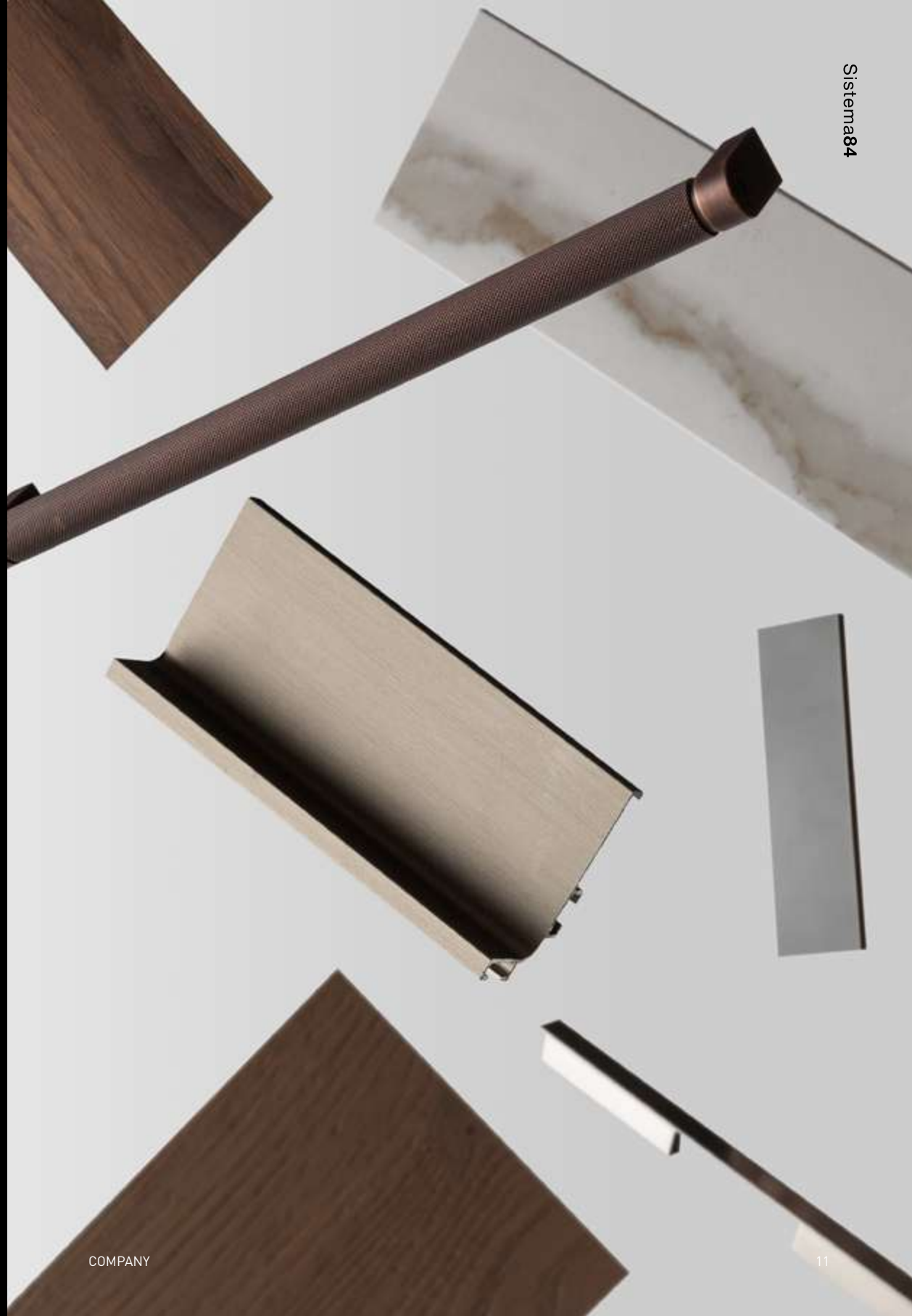

OUR FACTORY PLAN

BETWEEN ROOTS AND INNOVATION

Property area 15,000 Mq - manufacturing plant 40,000 Mq

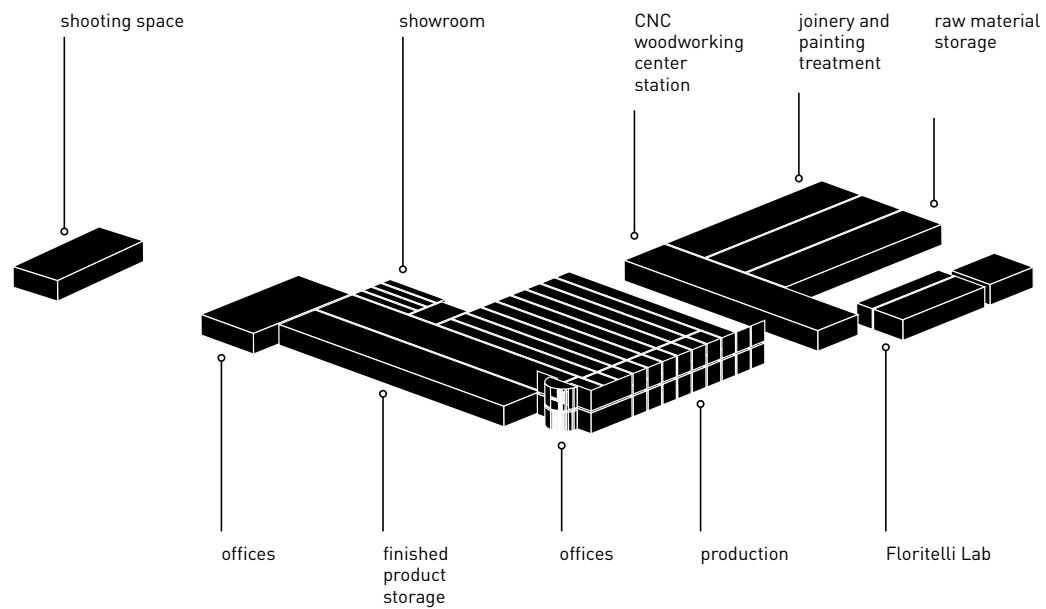

La sede produttiva di Floritelli Cucine si trova ad Assisi, in Umbria e a 18 km da Perugia. Sulla proprietà complessiva di 40.000 mq la produzione si estende su un'area di 15.000 mq. La logistica è favorita dall'adiacente SS75.

El centro de producción de Floritelli Cucine se encuentra en Umbria, a 2 km de la ciudad de Asís y a 18 km de Perugia. En la superficie total de la propiedad, de 40.000 metros cuadrados, la producción ocupa un área de 15.000 metros cuadrados. La logística se ve favorecida por la carretera SS75 adyacente.

Our production site is located in Assisi, Umbria, 18 km from Perugia. Production covers an area of 15,000 square metres on a total property of 40,000 square metres. Logistics are favoured by the adjacent SS75 road.

L'usine de Floritelli Cucine se trouve en Ombrie, à deux kilomètres de la ville d'Assise et à 18 km de Pérouse. Sur une surface totale de 40 000 m², la production occupe 15.000 m². La logistique est favorisée par la route nationale SS75 adjacente



ASSISI



PERUGIA
18 KM



AEROPORTO INTERNAZIONALE
DELL'UMBRIA - 20 KM



ANCONA
154 KM

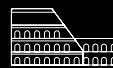

ROMA
167 KM

CHOOSING THE GREEN PATH

ECOFRIENDLY PRODUCTION



Floritelli Cucine utilizza materiali ecologici che tutelano sia l'ambiente che la salute dei propri clienti. Vengono impiegati pannelli IDROLEB, privi di formaldeide e altri elementi nocivi, composti da Legno Riciclato 100%.

Floritelli Cucine utiliza materiales respetuosos con el medio ambiente que protegen tanto el entorno como la salud de sus clientes. Se utilizan paneles IDROLEB, libres de formaldehído y otros elementos nocivos, fabricados con madera 100% reciclada.

Floritelli Cucine uses new materials that protect both the environment and the health of its customers. IDROLEB panels are used, which are free of formaldehyde and other harmful elements, composed of 100% recycled wood.

Floritelli Cucine utiliser des matériaux écologiques qui préservent aussi bien l'environnement que la santé de ses clients. Les panneaux utilisés sont de type IDROLEB, sans formaldéhyde ni autres éléments nocifs, et composés de bois recyclé à 100 %.

36 WORLD WIDE COUNTRIES

WE ARE ITALIAN LIFESTYLE
AMBASSADORS

Europe | USA | Africa | China | Russia
UAE | Canada | Center America | South America



Floritelli migliora continuamente gli standard qualitativi dei propri prodotti e servizi, così da garantirne durata e invariabilità nel corso del tempo. Floritelli protegge la vostra cucina, e la vostra tranquillità con ben 10 anni di garanzia.

Floritelli mejora continuamente los estándares de calidad de sus productos y servicios para garantizar su durabilidad e invariabilidad a lo largo del tiempo. Floritelli protege tu cocina y tu tranquilidad con una garantía de 10 años.

Floritelli constantly improves the quality standards of its products and services in order to guarantee their durability and invariability over time. Floritelli protects your kitchen and your peace of mind with a 10-year warranty.

Floritelli améliore continuellement les standards de qualité de ses produits et de ses services, de manière à garantir leur durée leur invariabilité dans le temps. Floritelli protège votre cuisine et votre tranquillité grâce à une garantie de 10 ans.



10 YEARS WARRANTY

WE TAKE CARE OF YOU

C_34

FLUID SPACE

EVOLUTION OF TRADITION

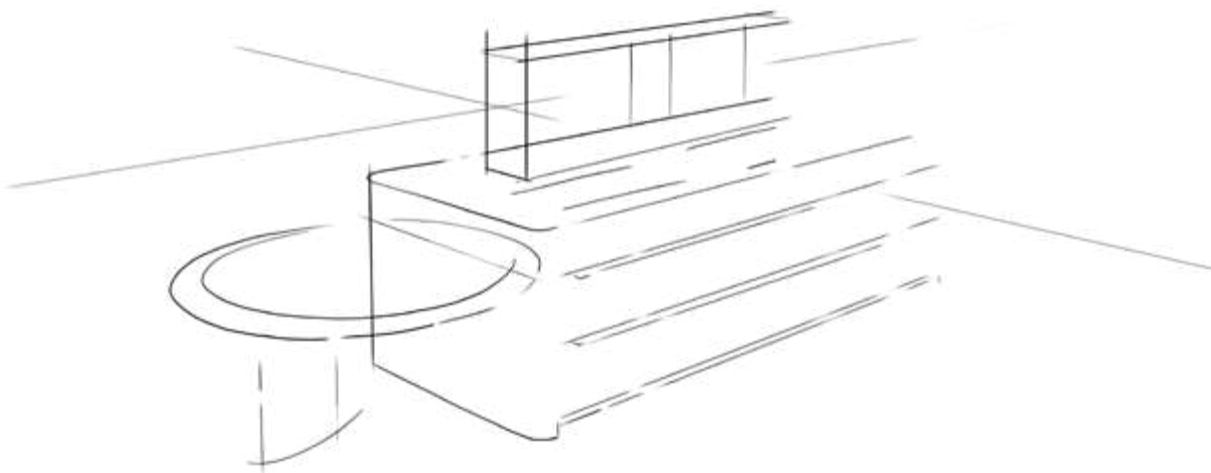

Scan to watch the video



DESIGNED TO CELEBRATE OUR 75TH ANNIVERSARY

Il progetto C_34 celebra i 75 anni di Floritelli Cucine e introduce un nuovo approccio al design della cucina, dove linee organiche e sinuose, guidate dal caratteristico taglio a 34° si fondono a materiali pregiati e soluzioni tecnologiche intelligenti completamente personalizzabili.

El proyecto C_34 celebra los 75 años de Floritelli Cucine e introduce un nuevo enfoque en el diseño de cocinas, donde las líneas orgánicas y sinuosas, guiadas por el característico corte de 34°, se fusionan con materiales nobles y soluciones tecnológicas inteligentes totalmente personalizables.

The C_34 project celebrates Floritelli Cucine's 75th anniversary and introduces a new approach to kitchen design. Organic, sinuous lines, guided by the distinctive 34° cut, blend with fine materials and intelligent, fully customisable technological solutions.

Le projet C_34 célèbre les 75 ans de Floritelli Cucine et introduit une nouvelle approche du design de cuisine, où les lignes organiques et sinueuses, guidées par la coupe caractéristique à 34°, se marient à des matériaux précieux et à des solutions technologiques intelligentes entièrement personnalisables.

C_34

INSPIRATION 01

Tagli a 34° e materiali eterogenei si fondono in un equilibrio formale. Il tavolo Snack Moon in Eucalipto Termocotto, alleggerisce i volumi e dona organicità al progetto.

Cortes a 34° y materiales heterogéneos se unen en un equilibrio formal. La mesa Snack Moon de Eucalyptus Thermocotto aligera los volúmenes y aporta organicidad al diseño.

34° cuts and heterogeneous materials come together in a formal balance. The Snack Moon table in Eucalyptus Thermocotto lightens the volumes and gives organicity to the design.

Des coupes à 34° et des matériaux hétérogènes se rejoignent dans un équilibre formel. La table Snack Moon en Eucalyptus Thermocotto allège les volumes et donne de l'organicité au design.







Il design organico e contemporaneo integra il sistema Lift un meccanismo ergonomico e personalizzabile che crea spazi di lavoro versatili, nasconde gli elementi non in uso e ottimizza l'estetica e la funzionalità.

The organic, contemporary design incorporates the Lift system, an ergonomic, customisable mechanism that creates versatile workspaces, conceals unused elements and optimises aesthetics and functionality.

Le design organique et contemporain intègre le système Lift, un mécanisme ergonomique et personnalisable qui crée des espaces de travail polyvalents, cache les éléments inutilisés et optimise l'esthétique et la fonctionnalité.

El diseño orgánico y contemporáneo integra el sistema Lift, un mecanismo ergonómico y personalizable que crea espacios de trabajo versátiles, oculta los elementos que no se utilizan y optimiza la estética y la funcionalidad.







C_34

INSPIRATION 02

Unione di materiali pregiati e soluzioni intelligenti, in un'estetica fluida, funzionale ed essenziale. Top in Marmo Cipollino Rosso e ante in Metallo Liquido Rame Argento satinato antico si integrano con precisione formale e definiscono un ambiente materico ed elegante.

Combinación de materiales nobles y soluciones inteligentes, en una estética fluida, funcional y esencial. La encimera en mármol Cipollino Rosso y las puertas en metal líquido cobre plata satinado envejecido se integran con precisión formal y definen un ambiente material y elegante.

A combination of fine materials and intelligent solutions, in a fluid, functional and essential aesthetic. Cipollino Rosso marble tops and antique satin-finish silver copper liquid metal doors integrate with formal precision and define a material and elegant environment.

Alliance de matériaux précieux et de solutions intelligentes, dans une esthétique fluide, fonctionnelle et essentielle. Le plateau en marbre Cipollino Rosso et les portes en métal liquide cuivre argent satiné vieilli s'intègrent avec une précision formelle et définissent un environnement matériel et élégant.





Colonne attrezzate in Eucalipto Termocotto con meccanismi Ghost System nascondono forni e vani dedicati. Il top in Marmo Cipollino Rosso e le ante in Metallo Liquido Rame Argento satinato anticato si intersecano con precisione formale.

Las columnas equipadas en eucalipto termococido con mecanismos Ghost System ocultan hornos y compartimentos específicos. La encimera en mármol Cipollino Rosso y las puertas en metal líquido cobre plata satinado envejecido se entrecruzan con precisión formal.

Equipped columns in Thermo-Cooked Eucalyptus conceal ovens and dedicated compartments. The Red Cipollino Marble top and the antique Satin-finish Silver Copper Liquid Metal doors intersect with formal precision.

Des colonnes équipées en eucalyptus thermo-cuit avec mécanismes Ghost System dissimulent des fours et des compartiments dédiés. Le plateau en marbre Cipollino Rosso et les portes en métal liquide cuivre argent satiné vieilli s'entrecroisent avec une précision formelle.





ARES

INSPIRATION 03

Il progetto trova forza nei contrasti. Linee solide e monolitiche in Dekton® esaltate dalla leggerezza della luce, vetro e finiture laccato Metal Liquid Champagne.

El diseño encuentra su fuerza en los contrastes. Líneas sólidas y monolíticas en Dekton® realzadas por la ligereza de la luz, el cristal y los acabados lacados Metal Liquid Champagne.

The project finds strength in contrasts. Solid, monolithic lines in Dekton® enhanced by the lightness of light, glass, and Metal Liquid Champagne lacquer finishes.

Le projet trouve sa force dans les contrastes. Les lignes solides et monolithiques en Dekton® sont valorisées par la légèreté de la lumière, du verre et des finitions laqué Metal Liquid Champagne.







Colonne Ghost tutta altezza con soluzioni multi-funzione integrate: portaoggetti, piani lavoro e accessori. Ante e cassetti in laccato Metal Liquid Champagne.

Columnas Ghost de altura completa con soluciones multifunción integradas: soluciones para almacenar, encimeras y accesorios. Puertas y cajones en lacado Metal Liquid Champagne.

Full-height Ghost tall units with integrated multi-function solutions: storage, worktops, and accessories. Doors and drawers in Metal Liquid Champagne finish.

Colonnes Ghost à toute hauteur avec solutions multifonction intégrées: porte-objets, plans de travail et accessoires. Porte au tiroir en la finition Liquid Metal Champagne.



SLIM + ARES

INSPIRATION 04





Luce, materia, dettaglio. Il progetto è una miscela cromatica tra impiallacciato Rovere Mezza Fiamma Carbone, Fenix® Rosso Jaipur e Liquid Metal Acciaio Ossidato.

Luz, materia, detalle. El diseño es una mezcla cromática de chapa Rovere Mezza Fiamma Carbone (Roble), Fenix® Rosso Jaipur (Jaipur Rojo) y Liquid Metal Acciaio Ossidato (Acero Oxidado).

Light, material, detail. The design is a chromatic blend of Half Flat Carbone Oak veneer, Jaipur Red Fenix®, and Liquid Metal Oxidised Steel.

Lumière, matière, détail. Le projet est un mélange chromatique entre les finitions plaqué Chêne Demi Flamme Carbone, Fenix® Rouge Jaipur et Métal Liquide Acier Oxydé.





FRAME + ARES

INSPIRATION 05





Frame è l'incontro tra superfici eleganti e volumi dinamici. Piano in pietra Patagonia, colonne attrezzate, ante "ultra slim" in MDF laccato, cappa in Liquid Metal e la boiserie definiscono uno spazio funzionale e raffinato con un design distintivo.

Frame es la unión entre superficies elegantes y volúmenes dinámicos. La encimera de piedra Patagonia, las columnas equipadas, las puertas «ultra slim» en MDF lacado, la campana extractora en Liquid Metal y los paneles de madera definen un espacio funcional y refinado con un diseño distintivo.

Frame is the meeting point between elegant surfaces and dynamic volumes. Patagonia stone worktop, fitted columns, ultra-slim lacquered MDF doors, Liquid Metal hood and boiserie define a functional and refined space with a distinctive design.

Frame est la rencontre entre des surfaces élégantes et des volumes dynamiques. Plan en pierre Patagonia, colonnes équipées, portes « ultra slim » en MDF laqué, hotte en Liquid Metal et boiserie définissent un espace fonctionnel et raffiné au design distinctif.

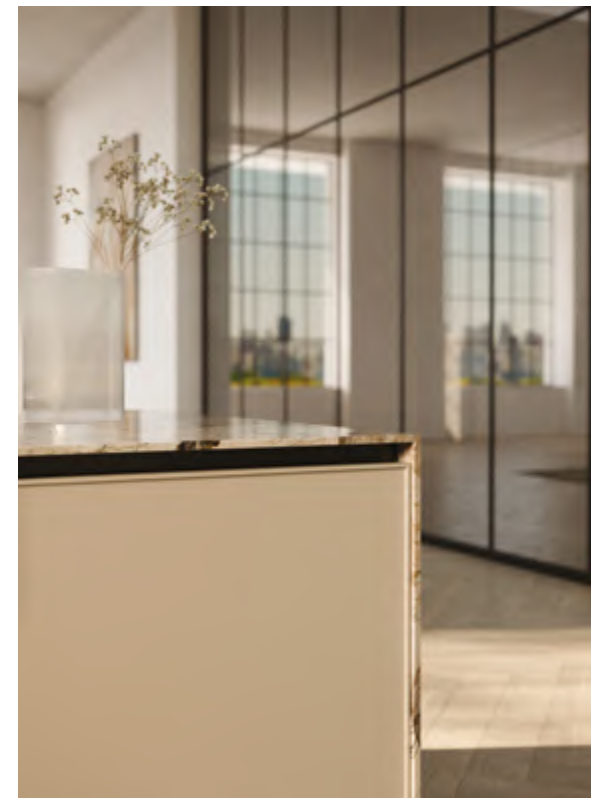



Il tavolo in Eucalipto Termocotto, con bordo sgusciato e finitura impiallacciata, è un pezzo unico che unisce leggerezza visiva e solidità strutturale. Gli elementi a giorno dell'isola alleggeriscono la struttura, conferendo un carattere dinamico e contemporaneo.

La mesa de eucalipto termocurado, con bordes biselados y acabado chapado, es una pieza única que combina ligereza visual y solidez estructural. Los elementos abiertos de la isla aligeran la estructura, confiriéndole un carácter dinámico y contemporáneo.

The table in thermo-cooked eucalyptus, with a shelled edge and veneered finish, is a unique piece that combines visual lightness and structural solidity. The open elements of the island lighten the structure, giving it a dynamic and contemporary character.

La table en eucalyptus thermo-traité, avec bord évasé et finition plaquée, est une pièce unique qui allie légèreté visuelle et solidité structurelle. Les éléments ouverts de l'îlot allègent la structure, lui conférant un caractère dynamique et contemporain.





MILLED

INSPIRATION 06

La forza al centro. L'isola acquista un carattere deciso e dominante con lo spettacolare tavolo architettonico. L'anta in legno massello Milled Noce Naturale è il segno unificante tra i diversi materiali. L'isola bifacciale spicca per l'austerità del piano monoblocco in pietra con il raffinato bordo antigoccia alto spessore.

La fuerza en el centro. La isla adquiere un carácter fuerte y dominante con la espectacular mesa arquitectónica. La puerta de madera maciza Milled Noce Naturale (Fresado Nogal Natural) es el elemento unificador entre los distintos materiales. La isla de doble cara destaca por la austeridad de su encimera de piedra monobloque con un refinado borde antigoteo de gran espesor.

Strength at its heart. The island acquires a strong and dominant character with the spectacular architectural table. The solid-wood door Milled Natural Walnut is the unifying feature between the different materials. The double-sided island stands out for the austerity of its single-stone top with its refined, extra-thick anti-drip edge.

La force au centre. L'îlot acquiert un caractère fort et dominant grâce à la table architecturale spectaculaire. La porte en bois massif Milled noyer naturel est le signe unificateur entre les différents matériaux. L'îlot biface se distingue par l'austérité du plan monobloc en pierre avec un bord anti-goutte raffiné de forte épaisseur.





L'estetica e la funzione giocano tra loro con l'elemento easy rack, che domina sul piano illuminandola e organizzando gli accessori. Le maxi colonne sono arricchite dall'inserito della cantina a vista in lamiera. La parete attrezzata con il sistema Stilo a vista, completa lo spazio conferendo un aspetto armonioso e integrato a tutta la composizione.

Estética y funcionalidad se complementan con el elemento easy rack, que domina la encimera iluminándola y organizando los accesorios. Las columnas altas se enriquecen con la inserción del botellero de chapa metálica a la vista. El mueble de pared con el sistema Stilo en abierto completa el espacio, aportando un aspecto armonioso e integrado a toda la composición.

Aesthetics and function play off each other with the easy rack element, which dominates the top by illuminating it and organising the accessories. The maxi tall units are enriched by the visible sheet-metal wine cabinet. The wall unit – equipped with the open Stilo system – completes the space, giving a harmonious and integrated look to the entire design.

L'esthétique et la fonction interagissent avec l'élément easy rack, qui domine le plan, en l'éclairant et en organisant les accessoires. Les maxi-colonnes sont enrichies également par l'insert du range-bouteilles apparent en tôle. La composition murale, équipée du système Stilo, complète l'espace en donnant un aspect harmonieux et intégré à tout l'ensemble.





ARES

INSPIRATION 07

Ares Collection si distingue per materiali e finiture. I riflessi metallici della serie Metal e la naturalità dei nuovi colori Sherwood, si mescolano perfettamente con i toni caldi del rame.

La Colección Ares destaca por sus materiales y acabados. Los reflejos metálicos de la serie Metal y la naturalidad de los nuevos colores Sherwood combinan a la perfección con los tonos cálidos del cobre.

Ares Collection stands out from the rest thanks to its materials and finishes. The metallic reflections of the Metal series and the natural feel of the new Sherwood colours blend in perfectly way with the warm tones of the copper.

Ares Collection se distingue pour les matériaux et les finitions. Les reflets métalliques de la série Metal et le naturel des nouvelles couleurs Sherwood s'harmonisent parfaitement avec les tons chauds du cuivre.







Gli interni dei cassetti e dei cestoni sono tutti in tinta con le ante. Pensili a giorno in alluminio Spessore struttura 1,5 cm possibilità di ripiani Nero satinato.

The colours inside the drawers and baskets perfectly match those used outside for the doors. Open wall units, aluminum structure modularity structure thickness of 1,5 cm. Shelving options Brushed black metal

El interior de los cajones y cestos es del mismo color que las puertas. Armarios superiores abiertos de aluminio Espesor de la estructura 1,5 cm Posibilidad de estantes negros satinados.

La finition intérieure des tiroirs et des casseroles est coordonnée à celle des portes. Éléments hauts ouverts aluminium. Modularité des structures en aluminium épaisseur structure 1,5cm. Possibilité de tablettes noir satiné.





ARES

INSPIRATION 08

Colonne, piani, pensili e elementi d'arredo creano un ambiente ben organizzato, libero e dinamico. La compenetrazione tra le parti è chiaramente visibile nella soluzione tavolo snack.

Columnas, encimeras, armarios superiores y elementos de mobiliario crean un entorno bien organizado, libre y dinámico. La interconexión entre los elementos es claramente visible en la solución del mostrador.

Tall cabinets, tops, wall cabinets, and other furniture create a well organized, free, and dynamic kitchen. The interconnection of the components is clearly visible in the breakfast table area

Colonnes, plan de travail, éléments hauts et meubles d'appoint créent un milieu bien organisé, libre et dynamique. L'harmonie des parties est nettement visible avec la solution de la table snack.









MILLED + ARES

INSPIRATION 09







L'anta Milled descrive al meglio la sintesi tra design e materia. Lavorata con effetto a rilievo 3D, il gioco di luci e ombre conferisce all'anta un forte carattere architettonico.

La puerta Milled es la que mejor describe la síntesis de diseño y material. Realizada con un efecto de relieve en 3D, el juego de luces y sombras confiere a la puerta un marcado carácter arquitectónico.

The Milled door best describes the perfect combination of design and materials. With a 3D relief effect, the play of light and shadow gives the tall column a strong architectural character.

La porte Milled illustre parfaitement la synthèse entre design et matière. Réalisée avec un effet de relief en 3D, le jeu d'ombre et de lumière donne à la porte un puissant caractère architectural.



SLIM + ARES

INSPIRATION 10



La cucina trova la sua massima espressione nell'isola. L'estensione spaziale la rende maestosa e il piano in aggetto sottolinea la forza architettonica. Il piano alto spessore in Dekton® contiene il lavello integrato e i fuochi Pitt Fire e termina con lo spazio snack.

La cocina tiene su máxima expresión en la isla. La extensión espacial le confiere majestuosidad y la encimera en voladizo subraya su fuerza arquitectónica. La encimera Dekton® de gran espesor aloja el fregadero integrado y los quemadores Pitt Fire y termina con el mostrador.

The kitchen finds its greatest expression in the island. Its spaciousness makes it appear majestic, and the overhanging top emphasises its architectural strength. The thick Dekton® top accommodates the integrated sink and Pitt Fire burners, and ends with the breakfast bar.

La cuisine atteint sa plus haute expression dans l'îlot. L'extension spatiale la rend majestueuse et le plan en saillie souligne sa force architecturale. Le plan en Dekton® de forte épaisseur contient l'évier et les brûleurs Pitt Fire et se termine par l'espace snack.



MILLED + ARES

INSPIRATION 11

Le forme assolute e i colori netti vengono scaldati dalle tonalità del Noce Canaletto, utilizzato per l'originale appendice snack pantografato ovale, posizionata sopra il piano, con il taglio a 45°.

Las formas absolutas y los colores nítidos se ven caldeados por los matices del Noce Canaletto (Nogal), utilizado para el original mostrador ovalado pantografiado, colocado sobre la encimera, con su corte a 45°.

The clean shapes and clear colours are warmed by the shades of Canaletto Walnut, used for the original oval breakfast bar, positioned above the top, with its 45° edge angle.

Les formes absolues et les couleurs franches sont réchauffées par les tons du noyer d'Amérique, utilisé pour l'original plan snack ovale, positionné au-dessus du plan de travail, avec le profil à 45°.







La finitura Noce Canaletto inquadra le colonne illuminate dai LED integrati antiriflesso. Il telaio di 2 cm in alluminio nero satinato, con la maniglia integrata, incornicia i vetri fumé.

El acabado en Noce Canaletto (Nogal) enmarca las columnas iluminadas por LED antideslumbrantes integrados. El marco de aluminio negro satinado de 2 cm con tirador integrado enmarca los cristales ahumados.

The Canaletto Walnut finish frames the tall units illuminated by integrated anti-glare LEDs. The satin-black aluminium frame is 2 cm thick, with an integrated handle, and it frames the smoked glass panes.

La finition noyer d'Amérique encadre les colonnes éclairées par les LED intégrés antireflet. Le cadre en aluminium noir satiné a une épaisseur de 2 cm, avec poignée intégrée, et met en valeur les verres fumé.



KEA

INSPIRATION 12

Kea riporta alla luce l'eleganza Classica dell'anta in legno massello con nuove geometrie e colori. La materia è protagonista. Spessori speciali e finiture uniche sullo standard della base H84.

Kea recupera la elegancia clásica de la puerta de madera maciza con nuevas geometrías y colores. La materia es la protagonista. Espesores especiales y acabados únicos para el mueble bajo estándar H84.

Kea brings back to light the classic elegance of hardwood cabinet doors. Matter is the protagonist. Special thicknesses and unique finishes on the standard of the H84.

Kea met en lumière l'élégance classique de la porte en bois massif avec de nouvelles géométries et couleurs. La matière est le protagoniste. Épaisseurs spéciales et finitions uniques sur le standard du piètement H84.





Lo schienale di pensili, colonne e basi con vetrina viene personalizzato con carte da parati in PVC lavabili e antipolvere. I pensili vetrina si accendono attraverso i LED laterali a scomparsa impreziosendo lo spazio cucina.

Las traseras de los muebles altos, de las columnas y de los muebles bajos con vitrinas se personalizan con papel pintado de PVC lavable y antipolvo. Los muebles altos de vitrina se iluminan gracias a los LED laterales ocultos, realzando el espacio de la cocina.

The back panels of glass door cabinets and columns can be customized by using PVC, washable and anti-dust wall paper. Glass door wall cabinets are lit up by concealed LED lights on the sides to enrich the kitchen area.

Le panneau arrière des éléments hauts, des colonnes et des éléments bas avec vitrine est personnalisé avec des revêtements en PVC lavable et antipoussière. Les éléments hauts vitrine sont éclairés latéralement par des LED invisibles qui contribuent à embellir l'espace cuisine.





DAFNE + ARES

INSPIRATION 13

La neoclassica anta Dafne a telaio, presenta una laccatura perfetta ed omogenea. Viene impreziosita dall'esclusiva maniglia godronata 3D che conferisce carattere alle linee pulite della cucina.

La puerta Dafne de marco neoclásico tiene un acabado lacado perfecto y homogéneo. Su exclusiva asa moleteada en 3D realza el carácter de las líneas puras de la cocina.

Neoclassical in style, the Dafne framed door features a perfect and uniform lacquer finish. It is enhanced by the exclusive 3D knurled handle that gives a distinctive character to the clean lines of the kitchen.

La porte Dafne néoclassique avec cadre présente un finition laquée parfaite et homogène. Elle est enrichie par la poignée moletée 3D exclusive qui donne du caractère aux lignes épurées de la cuisine.







Parete con doppia soluzione di ante laccate e vetrine fumé con telaio alluminio e con schienali a vista in Neolith®. Lo spazio living è costituito da una boiserie multimaterica con ripiani in vetro, pensile con anta maggiorata e mobili sospesi con maxi cestoni.

Wall unit with double solution of lacquered doors and smoked display cabinets with aluminium frame, with visible back panels made of Neolith®. The living area consists of a multi-material boiserie, with glass shelves, wall units with oversized doors and wall-hung furniture with maxi drawers.

Mueble de pared con doble solución de puertas lacadas y vitrinas ahumadas con marco de aluminio, con traseras visibles de Neolith®. La sala de estar se compone de una boiserie multimaterial con estantes de cristal, mueble alto con puerta sobredimensionada y muebles colgantes con cestas de gran tamaño.

Composition avec double solution de portes laquées et vitrines en verre fumé avec cadre en aluminium et panneaux arrière visibles en Neolith®. L'espace living est constitué d'une boiserie multi-matières, avec étagères en verre, élément haut avec porte de grandes dimensions et éléments bas suspendus avec maxi casseroles.





ARES

INSPIRATION 14

Piano di lavoro a forte spessore in Dekton® con vasca integrata e boiserie personalizzabili. Le ante in laminato Fenix® si abbinano alle gole champagne a contrasto. Colonne e pensili con vetrina e retro-top con illuminazione integrata, rendono l'insieme funzionale e dall'atmosfera elegante.

Encimera de gran espesor en Dekton® con fregadero integrado y boiserie personalizable. Las puertas en laminado Fenix® combinan con las ranuras en color champán a contraste. Las columnas y los armarios superiores con vitrina y retro-top con iluminación integrada aportan funcionalidad y elegancia al conjunto.

Thick Dekton® worktop with integrated sink and customisable panelling. The Fenix® laminate doors are paired with contrasting champagne grooves. Columns and wall units with glass doors and integrated lighting make the whole unit functional and elegant.

Plan de travail épais en Dekton® avec évier intégré et boiserie personnalisable. Les portes en stratifié Fenix® s'harmonisent avec les rainures champagne contrastées. Les colonnes et les éléments hauts avec vitrine et rétro-plan de travail avec éclairage intégré rendent l'ensemble fonctionnel et élégant.







ARES

INSPIRATION 15



Basi H84, spessori ottimizzati, materiali innovativi, naturalezza delle superfici, sistemi a libreria e living totalmente configurabili e personalizzabili.

The H84 base cabinets boast optimized thickness, innovative materials, natural looking surfaces, bookcase systems and living room layouts which can be fully customized and arranged in many different ways.

Muebles bajos H84, espesores optimizados, materiales innovadores, superficies naturales, sistemas de librerías y salones totalmente configurables y personalizables.

Bases H84, épaisseur optimisées, matériaux innovants, aspect naturel des surfaces, systèmes bibliothèque et séjour entièrement configurables et personnalisables.





GHOST SOLUTIONS

Ghost è l'ingegnoso meccanismo di apertura e chiusura di maxi ante che trasformano lo spazio cucina in una parete lineare. Non solo casa ma anche uffici e spazi commerciali.

Ghost es el ingenioso mecanismo de apertura y cierre de las puertas de gran tamaño que transforman el espacio de la cocina en una pared lineal. No sólo para viviendas, sino también para oficinas y locales comerciales.

Ghostsystem is the innovative opening and closing mechanism of extra large cabinet doors that turn the kitchen space into a linear wall. Not only home but also offices and commercial spaces.

Ghostsystem est le mécanisme d'ouverture et de fermeture innovant pour maxi portes qui transforment l'espace cuisine en une paroi linéaire. Non seulement la maison mais aussi les bureaux et les espaces commerciaux.





HIDE OR SHOW

THE KITCHEN CAN BE EVERYWHERE

Le colonne vetrina a scomparsa totale con interni a vista sono una delle soluzioni più eleganti e innovative. Il Ghost system può essere dotato sia di mobili interni con cassetti che di un sistema portaoggetti e mensole, con illuminazione integrata che sottolinea l'allestimento e garantisce una fonte luminosa ambientale.

Las columnas de vitrina totalmente ocultables con el interior a la vista son una de las soluciones más elegantes e innovadoras. El sistema Ghost puede equiparse con muebles interiores con cajones o con un sistema de almacenamiento y estanterías, con iluminación integrada que enfatiza el diseño y proporciona una fuente de luz ambiental.

The fully concealed display columns with exposed interiors are one of the most elegant and innovative solutions. The Ghost system can be supplied with internal units including drawers, or with an item holder and shelf system, together with integrated lighting to emphasize the layout style and provide an additional light source.

Les colonnes vitrines avec portes escamotables et intérieur à vue sont l'une des solutions les plus élégantes et innovantes d'Ares. Le Ghost System peut être équipé d'éléments avec tiroirs ou d'un système porte-objets et étagères, avec un éclairage intégré qui souligne l'aménagement intérieur et garantit une source de lumière d'ambiance.



TOTAL LOOK

BATH SOLUTIONS

Floritelli offre la possibilità di creare un total look della propria casa, personalizzando spazi come il living e il bagno. Per il bagno è possibile realizzare soluzioni esclusive, multimateriche e multifunzionali.

Floritelli ofrece la posibilidad de crear un total look para tu hogar, personalizando espacios como el salón y el baño. Para el baño es posible crear soluciones exclusivas, multimateriales y multifuncionales.

Floritelli offers you the opportunity to have a total look effect throughout your home by customizing both living area and bathroom. Exclusive, multitexture and multifunctional solutions can be designed for your bathroom.

Floritelli permet de créer chez soi un «total look», en personnalisant les espaces comme le séjour et la salle de bain. Pour l'espace salle de bain, il est possible de réaliser des solutions exclusives, multimatériaux et multifonctionnelles.



BATH SOLUTION



BATH SOLUTION



GF Floritelli Srl
Via Romana, 50
06081 Capodacqua di Assisi
(Perugia) ITALIA
Tel: +39 075 806 4348
info@floritelli.it
floritelli.it |  

Floritelli Cucine s.r.l. si riserva di apportare, senza preavviso, modifiche di materiali, finiture e nei disegni dei prodotti presentati in questo catalogo. Le texture ed i colori dei materiali e finiture hanno valore indicativo in quanto soggetti alle tolleranze dei processi di stampa.

Floritelli Cucine s.r.l. reserves the rights to change materials, finishes and product designs presented in this catalogue without prior notice. Textures and colours of materials and finishes are indicative only, since they depend on the tolerances applicable to the printing process.

Floritelli Cucine s.r.l. se reserva el derecho de realizar, sin previo aviso, modificaciones en los materiales, acabados y diseños de los productos presentados en este catálogo. Las texturas y los colores de los materiales y acabados tienen un valor indicativo, ya que están sujetos a las tolerancias de los procesos de impresión.

Floritelli Cucine s.r.l. se réserve le droit d'apporter, sans préavis, des modifications aux matériaux, aux finitions et aux dessins des produits présentés dans ce catalogue. Les textures et les couleurs des matériaux et des finitions sont données à titre indicatif, car elles sont soumises aux tolérances des processus d'impression.

Copyright© 2025
GF Floritelli S.r.l.
Tutti i diritti riservati.

Copyright© 2025
GF Floritelli S.r.l.
All rights reserved.

Copyright© 2025
GF Floritelli S.r.l.
Todos los derechos reservados.

Copyright© 2025
GF Floritelli S.r.l.
Tous droits réservés.



floritelli.it